

TS EN ISO 9905

**Standart**

**SKY**

Hava Soğutmalı Kızgın Yağ Pompaları



SKY 00 10-10

## Basılabilen Sıvılar

SKY pompalar içinde aşındırıcı parçalar bulunmayan ısı transfer yağları ve düşük viskoziteli endüstriyel yağları basmaya uygundur.

## Teknik Bilgiler

**Basma Flanşı** \_\_\_\_\_ DN 32 .... DN 125 mm

**Debi** \_\_\_\_\_ 350 m<sup>3</sup>/h ' e kadar

**Basma Yüksekliği** \_\_\_\_\_ 105 m ' ye kadar

**Hız** \_\_\_\_\_ 3000 d/dak ' ya kadar

**Çalışma Sıcaklığı** \_\_\_\_\_ 320 °C ' ye kadar

**Soğutma** \_\_\_\_\_ Hava ile

**Gövde Basıncı (Pmaks)** \_\_\_\_\_ 16 bar

(Pmaks : Emme Basıncı + Kapalı Vanadaki Basma Yüksekliği)

(\*) Basılan sıvının cinsine, çalışma sıcaklığı ve basıncına bağlı olarak pompa malzemesi değişir. Ayrıntılı bilgi için firmamıza başvurunuz.

## Kullanım Yerleri

- Kimya ve İlaç Sanayi
- Gıda Sanayi
- Demir-Çelik Sanayi
- Tekstil, Deri ve Kağıt Sanayi
- Kauçuk ve Plastik Sanayi
- Boya Sanayi
- Asfalt ve Bitümen İşleme Sanayi
- Ağaç İşleme ve Mobilya Sanayi

## Tasarım Özellikleri

- Yatay milli, salyangozlu, tek kademeli, uçtan emişli, hava soğutmalı, kapalı çarklı santrifüj pompalar.
- Emme ve basma flanşları ISO 7005-2 / PN 16' ya uygundur.
- Bütün çarklar ISO 1940 class 6.3' e uygun dinamik olarak dengelenmiştir.

## Pompanın İsimlendirilmesi

**Pompa Tipi** \_\_\_\_\_

**Basma Flanşı (DN)** \_\_\_\_\_

**Çark Anma Çapı (mm)** \_\_\_\_\_

- Arkadan sökülebilir tasarım sayesinde, salyangozu boru tesisatından ayırmadan yatak grubu, salmastra yatağı, pompa mili ve çarkı sökülebilir.
- Eksenel kuvvet çark arkasındaki dengeleme kanatçıkları ile dengelenmektedir.

## Yataklar

- Pompa mili, gresle yağlanan, uzun ömürlü ağır hizmet tipi iki adet rulmanlı yatakla yataklanmıştır.
- İstek halinde sıvı yağlı yataklar da kullanılabilir.

## Mil Sızdırmazlığı

- Yüksek sıcaklığa dayanıklı tekli tip mekanik salmastralar kullanılmaktadır.

## Dönme Yönü

- Pompa dönüş yönü motor tarafından bakıldığında saat ibresi yönündedir.

## Basınç &amp; Sıcaklık Sınırları

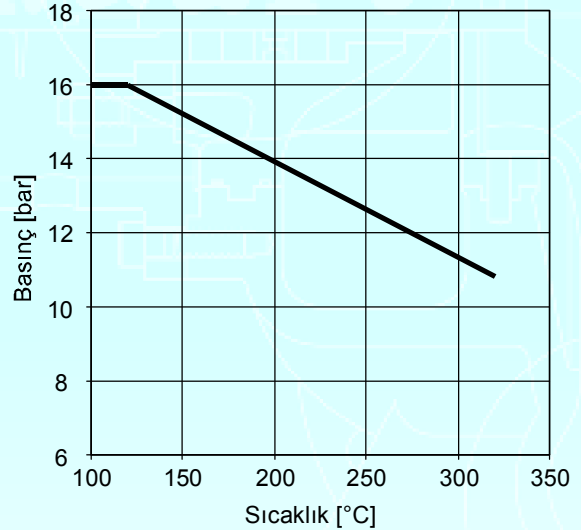

## SKY 100 - 250

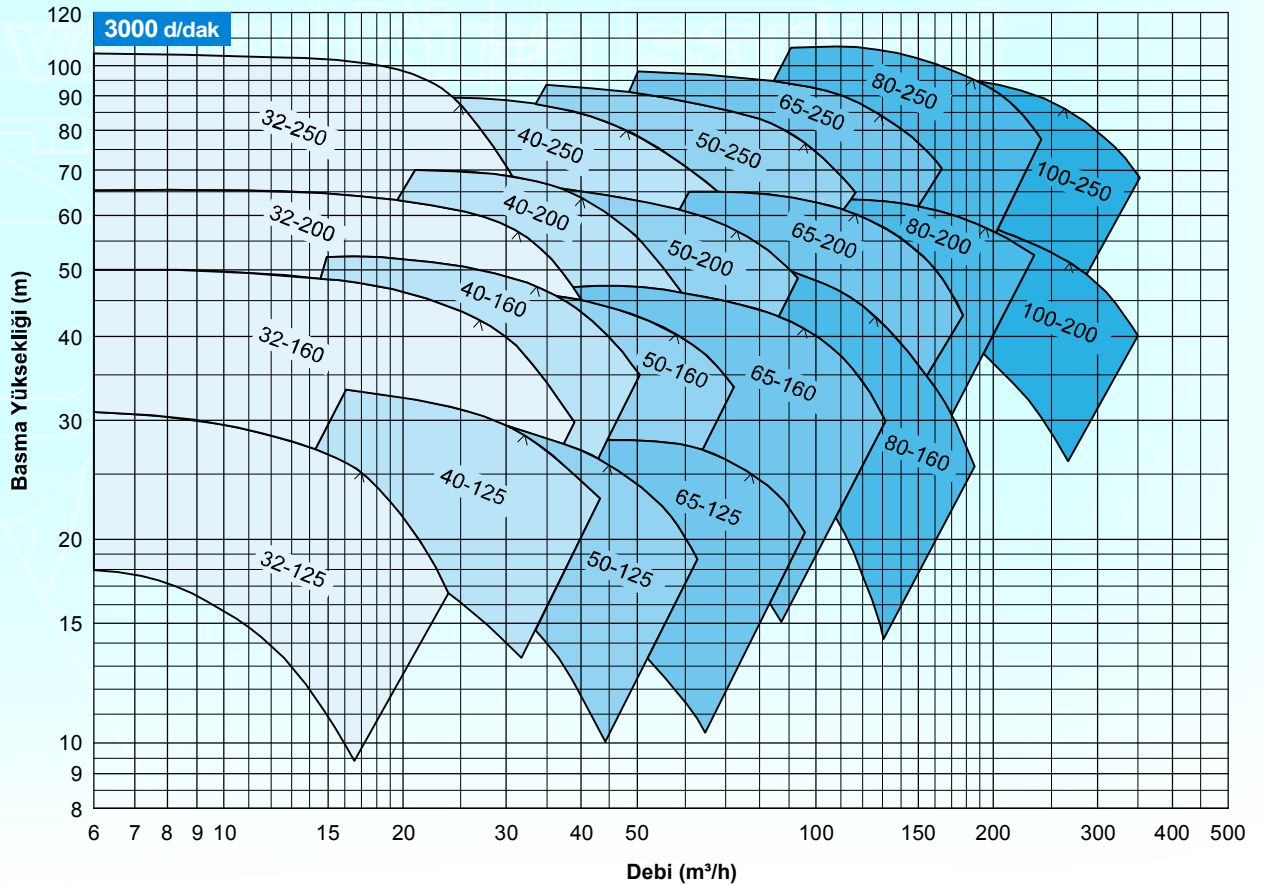
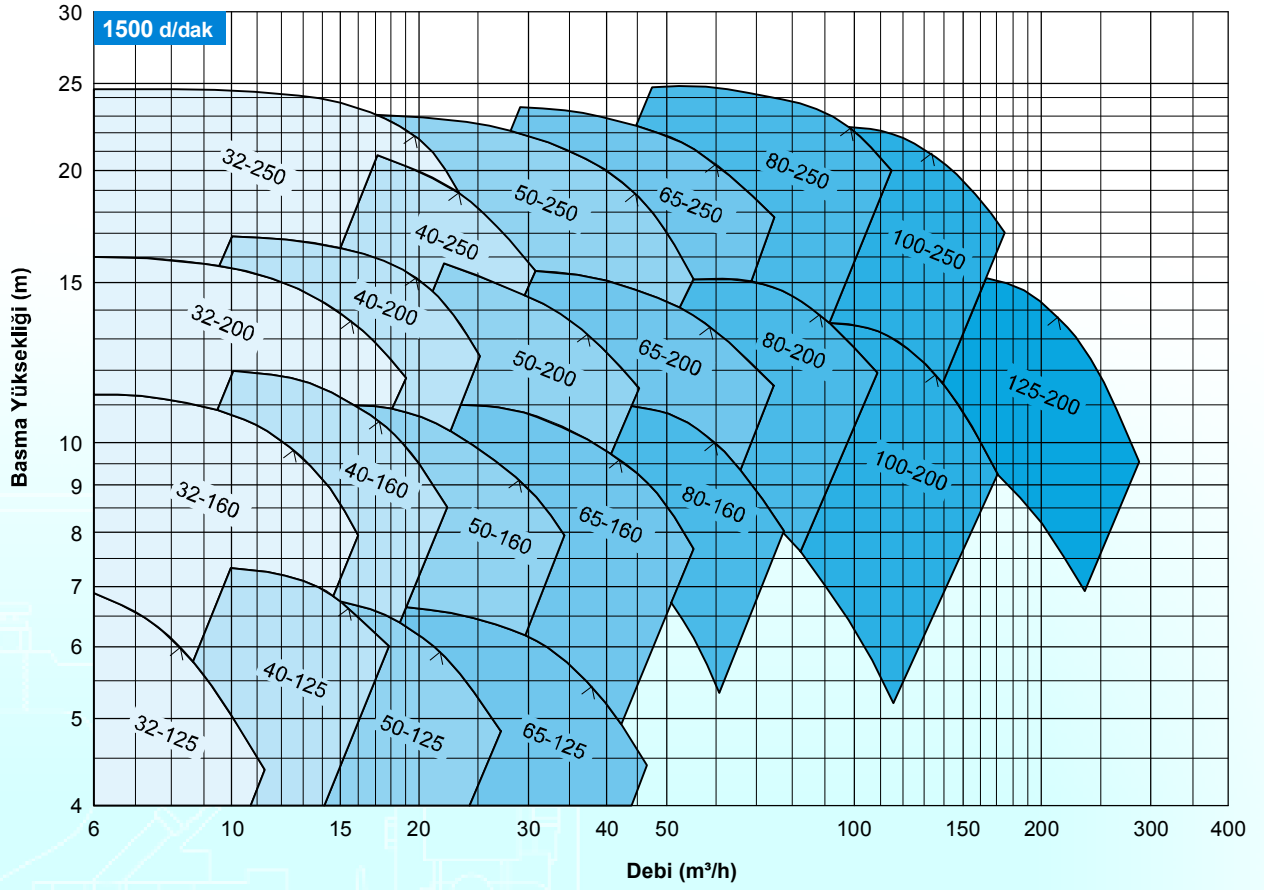

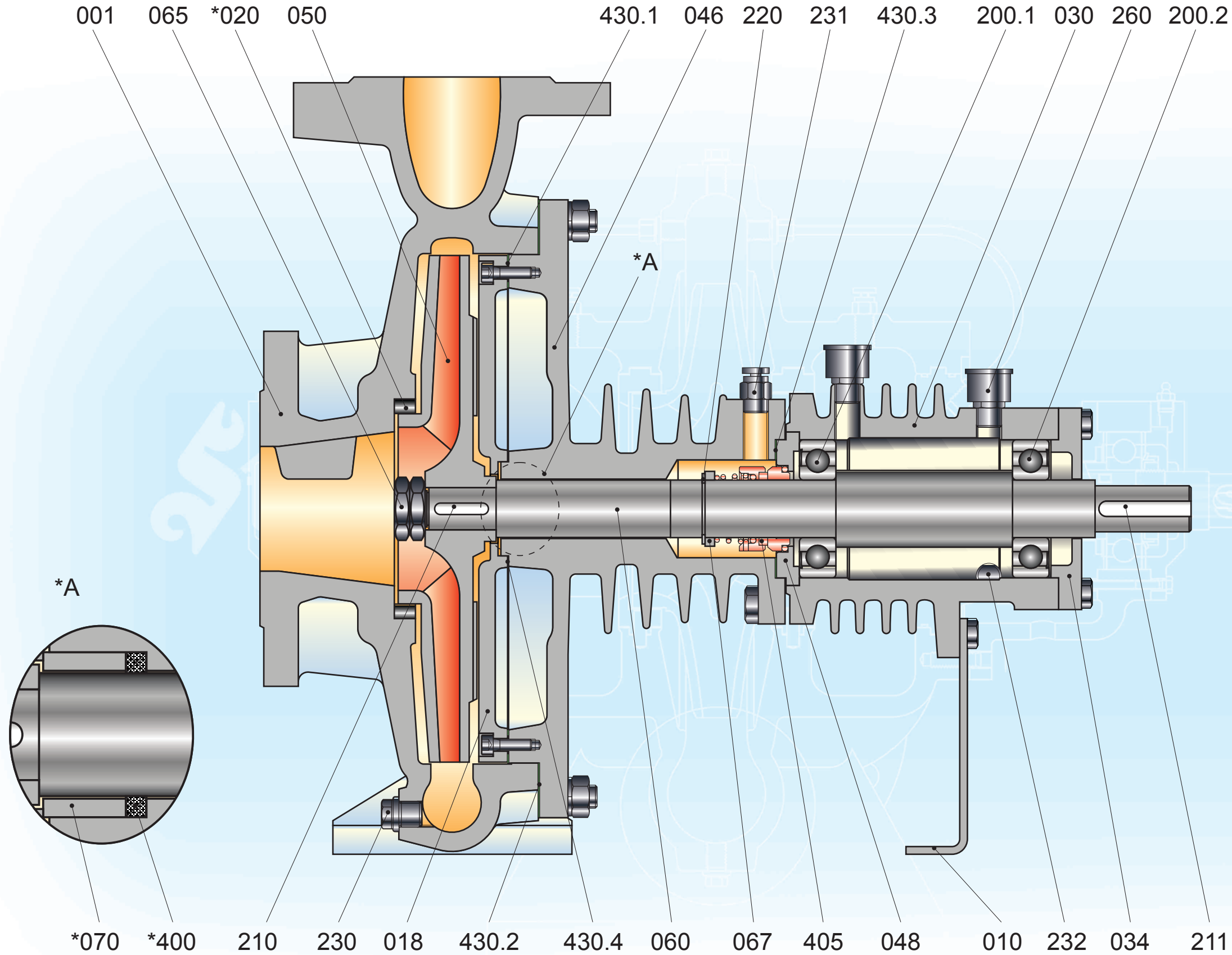

## Parça Listesi

001	Salyangoz gövde
010	Destek ayak
018	Aşınma plakası
*020	Aşınma halkası
030	Rulman yatağı
034	Rulman kapağı
046	Gövde kapağı
048	Mekanik salmastra kapağı
050	Çark
060	Mil
065	Çark somunu
067	Ara burç (Mekanik salmastra)
*070	Ara burç (Yumuşak salmastra)
200	Bilyalı rulman
210	Çark kaması
211	Kaplin kaması
220	Emniyet segmanı
230	Boşaltma tapası
231	Hava alma tapası
232	Gres boşaltma tapası
260	Gresörlük
*400	Yumuşak salmastra
405	Mekanik salmastra
430.1	Conta (Aşınma plakası)
430.2	Conta (Gövde)
430.3	Conta (Mek. salm. kapağı)
430.4	Conta (Aşınma plakası)

(\*) İsteğe bağlı

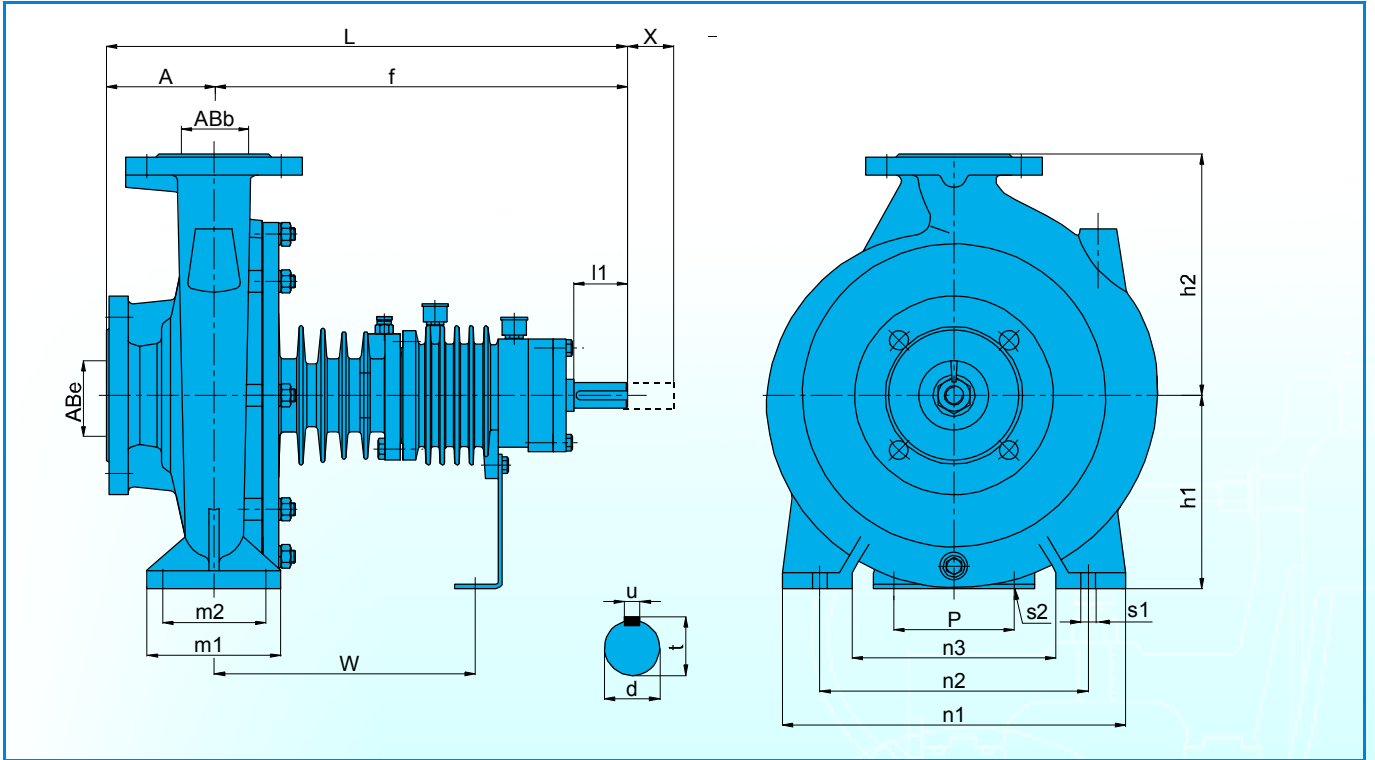

Pompa Tipi	Boyutlar (mm)																			Aralık	
	Dış Ölçüler					Ayak Bağlantı Ölçüleri								Mil Ucu					x*		
	ABe	ABb	a	f	L	h1	h2	m1	m2	n1	n2	n3	s1	p	s2	w	d	l		t	u
32-125	50	32	80	385	465	112	140	100	70	190	140	90	14	110	14	285	24	50	27	8	50
40-125	65	40				132	160				245										
50-125	65	50	100	385	485	160	180	125	95	280	212	150	14	110	14	285	24	50	27	8	50
65-125	80	65				200	225				320	250									
32-160	50	32	80	385	465	132	160	100	70	245	190	145	14	110	14	285	24	50	27	8	50
40-160	65	40				180	200				280										
50-160	65	50	100	385	485	160	180	125	95	280	212	150	14	110	14	285	24	50	27	8	50
65-160	80	65				225	250				320	250									
80-160	100	80	125	395	520	180	225	125	95	320	250	190	14	110	14	285	24	50	27	8	50
32-200	50	32	80	385	465	160	180	100	70	240	190	140	14	110	14	285	24	50	27	8	50
40-200	65	40				200	225				266	212									
50-200	65	50	100	385	485	180	225	125	95	320	250	190	14	110	14	285	24	50	27	8	50
65-200	80	65				250	280				345	280									
80-200	100	80	125	500	625	180	225	125	95	345	280	215	18	110	14	355	32	80	35	10	80
100-200	125	100				280	160				360	200									
125-200	150	125	140	505	645	250	315	165	120	390	310	230	18	110	14	359	32	80	35	10	80
32-250	50	32	100	385	485	180	225	125	95	320	250	190	14	110	14	285	24	50	27	8	50
40-250	65	40				200	250				360	280									
50-250	65	50	100	385	485	180	225	125	95	320	250	190	14	110	14	285	24	50	27	8	50
65-250	80	65				250	280				360	280									
80-250	100	80	125	495	620	200	280	160	120	360	280	200	18	110	14	350	32	80	35	10	80
100-250	125	100				280	110				400	315									

\* Elektrik motorunu ve pompa salyangozunu sökmeden, pompa yataklar ve rotor grubunu yerinden alabilmek için motor ve pompa milleri arasındaki gerekli minimum boşluk (ara parçaları kaplı uygulamaları).

## Malzeme Seçenekleri

Parça Listesi	0.6025	0.7040	1.4021	1.4401
Salyangoz gövde		●		
Salmastra kutusu		●		
Çark	●	○		
Mil			●	○
Rulman yatağı	●	○		
Aşınma bileziği (Gövde)	○	●		
Aşınma plakası	○	●		
Mekanik salmastra	EN 12756 / DIN 24960			

- Standart imalat  
○ İsteğe bağlı

## Malzeme Eşdeğerleri

Tanım	DIN 17007	EN-DIN	ASTM
Pik döküm	0.6025	GJL-250 (GG 25)	A 48 Class 40-B
Sfero döküm	0.7040	GJS-400-15 (GGG 40)	A 536 Gr. 60-40-18
Kromlu çelik	1.4021	X20 Cr 13	A 276 Type 420
Krom nikel molibdenli çelik	1.4401	X5 Cr Ni Mo 17-12-2	A 276 Type 316

## Flanş Ölçüleri

Pompa Tipi	Emme (PN 16)						Basma (PN 16)					
	ABe	Df	k	s	n	bf	ABb	Df	k	s	n	bf
32	50	165	125	18	4	20	32	140	100	18	4	18
40	65	185	145	18	4	20	40	150	110	18	4	18
50	65	185	145	18	4	20	50	165	125	18	4	20
65	80	200	160	18	8	22	65	185	145	18	4	20
80	100	220	180	18	8	24	80	200	160	18	8	22
100	125	250	210	18	8	26	100	220	180	18	8	24
125	150	285	240	23	8	26	125	250	210	18	8	26

" n " Delik sayısı

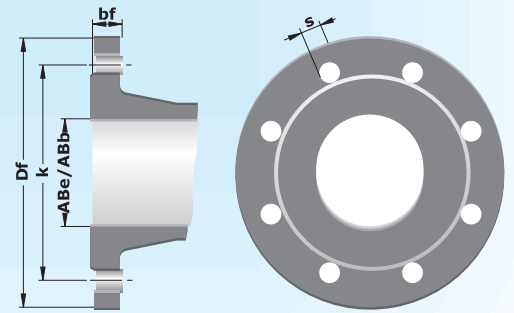

®



**Standart**  
POMPA ve MAKİNA SANAYİ TİC. AŞ.

[www.standartpompa.com](http://www.standartpompa.com) / e-mail: [info@standartpompa.com.tr](mailto:info@standartpompa.com.tr)

**Merkez**

İdos Organize Sanayi Bölgesi  
2.Cad No:9 34775 2 no'lu  
Park Karşısı Yukarı Dudullu  
İstanbul - TÜRKİYE  
Pbx: +90 216 466 89 00  
Fax: +90 216 415 88 60

**Mağaza**

Necati Bey Caddesi  
No.81 Karaköy  
İstanbul - TÜRKİYE  
Tel: +90 212 249 49 11  
Fax: +90 212 245 03 86

**Ankara Bölge Müdürlüğü**

Bağcılar Mahallesi 4. Sokak  
Yalı apt. 3/3 Gaziosmanpaşa  
Ankara - TÜRKİYE  
Tel: +90 312 447 24 42  
Fax: +90 312 447 64 38

**Antalya Bölge Müdürlüğü**

Etiler Mah. Adnan Menderes  
Bulvarı No:47 Kat:2 D:14  
Antalya - TÜRKİYE  
Tel: +90 242 312 72 79  
Fax: +90 242 312 72 65